

Glidedæk til værkstedsgrave

Typ SAM 102 R

- Går i ét med halgulvet.
- Integreret i rangerarealet.
- Kan benyttes som kørebane, 15 t aksellast og mere.
- Gør det muligt at arbejde på forskellige niveauer.
- Typegodkendt, BGR-A1, ASR, Ex-RL-BGR 104, BGR 233, UVV, TÜV-kontrolleret.
- ISO 9001 certificeret produktionssted.

Din fordel:

Benyttelse af hele hallens areal.



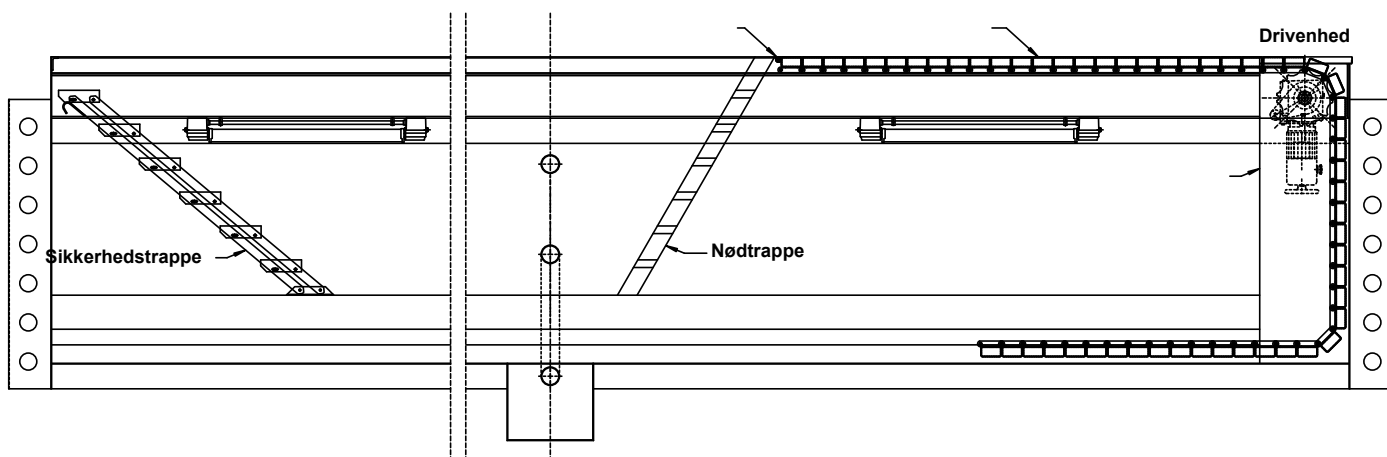

Teknisk beskrivelse:

Aksellast: 15,0 t
Areallast: 42,0 t
Hastighed: 8m/min
Drev: elektrisk/mekanisk
230/400 V, 50 HZ
El-anlæg: Dødmandsstyring, SPS

Hjulafvisere ikke længere nødvendige.

Bundriste lukket - ingen dele kan falde igennem.

Ingen fare for kvæstelser pga. bevægelige dele.

Passer til alle eksisterende grave.

Udført i aluminium.

Glidefast overflade.

Ideen- Løsningen - Bare bedre!

Hans Balzer GmbH & Co. KG
Zeissweg 9 - D-87700 Memmingen
Tlf.: +49 8331 / 99041-0 - Fax: +49 8331 / 99041-29
info@balzer-mm.de - www.balzer-mm.de