

Foso de montaje de piezas prefabricadas en construcción de cámaras de relleno

Foso de mantenimiento para camiones / autobuses

Tipo MSG 102 W

- Foso de montaje de piezas prefabricadas de una pieza hasta 40 m de longitud y más.
- Cámara de relleno de construcción alveolar autoportante con encofrado integrado y armadura.
- Reducido peso propio.
- Accesorios completamente montados en fábrica, entubado y cableado.
- Ningún montaje en la obra. Todas las conexiones de acuerdo a la planificación completa.
- Tiempo de montaje en naves existentes a través de una tecnología de montaje especial en máx. 5 horas por instalación.
- Servicio técnico según § 19 I WHG
- Homologaciones: WHG § 19 i.l.g., BGR 157, UVV, VBG, VbF, Betr. Si. Ve., Certificación TÜV Homologación de modelo de construcción.
- ISO 9001 Planta de fabricación certificada.
- Productos de calidad son a la larga la mejor decisión.

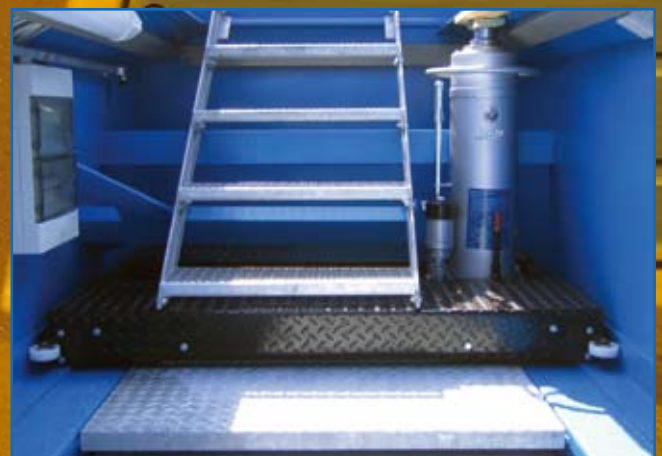

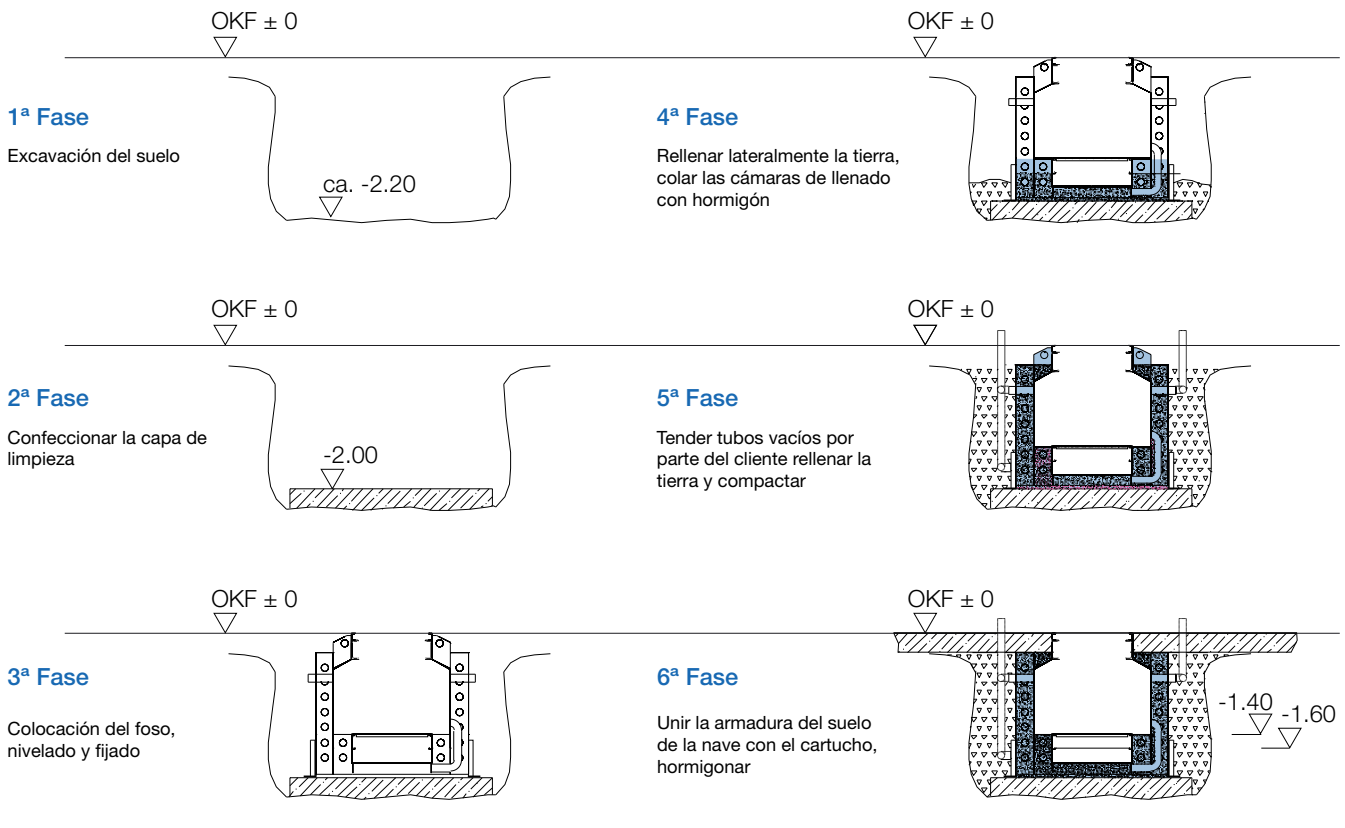

Descripción técnica:

Carga de eje: 20,0 t
 Carga de superficie: 60,0 t
 Carga de tránsito de acuerdo a SLW60, DIN1055 y 1072.
 Longitud: a elección hasta 40m
 Anchura interior: 1,02m i.l.
 Anchura de trabajo: 1,62m i.l.
 Altura de pie: 1,40/1,60/1,80

Todas las conexiones de acuerdo a la planificación para electricidad, aire comprimido, salida de aire, suministro y eliminación de aceite.

Eliminación de agua de foso selectivamente a través de sumidero o foso de bombas.

Marco doble de foso con posibilidad de instalación para cubierta corrediza, elevador, bandeja de aceite, puentes de sustentación etc.

Accesorios completos: p.ej. cofa, iluminación, aire comprimido, salida de aire, suministro de aceite, suministro y eliminación de aceite, incluyendo tuberías y cableados dentro del foso de montaje de piezas prefabricadas hasta las tubuladuras de salida a la conexión manual.

Recubrimiento interno resistente a ácidos y aceites según tarjeta RAL.

La idea -
 La solución -
¡Simplemente mejor!

Hans Balzer GmbH & Co. KG
 Zeissweg 9 - D-87700 Memmingen
 Tel.: +49 8331 / 99041-0 - Fax: +49 8331 / 99041-29
 info@balzer-mm.de - www.balzer-mm.de